

**TERMO-SYFON AUTOMATYCZNY**

**DO**

**BITEJ ŚMIETANY I SOSÓW**

**MODEL: 500410**



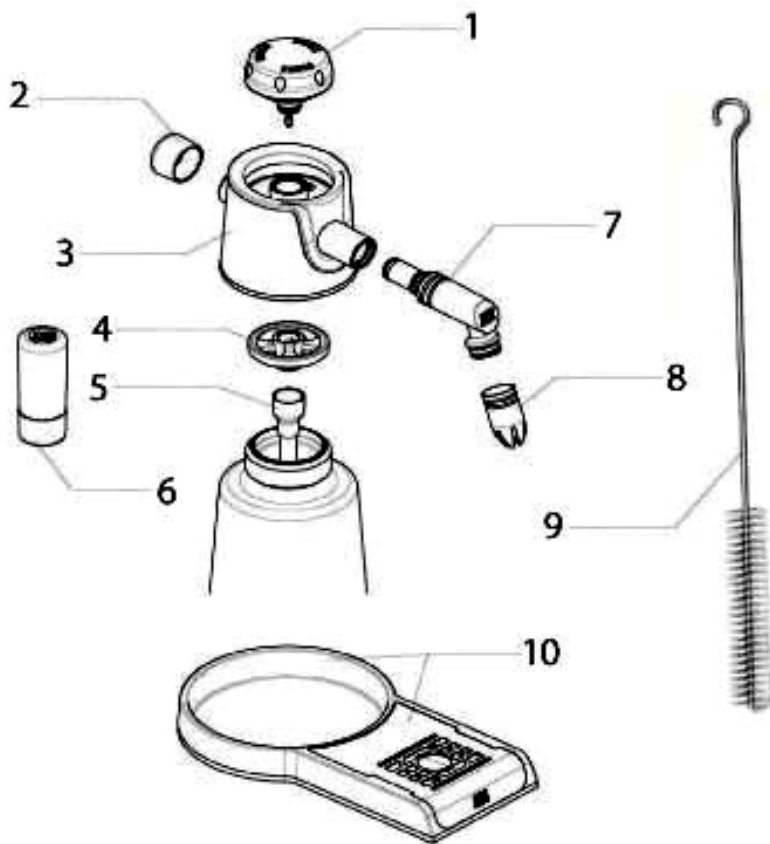

Nr	Nr kat.	Opis
1	V500410-01	Przycisk
2	V500410-02	Nakrętka
3	V500410-03	Metalowa głowica
4	V500410-04	Uszczelka
5	V500410-05	Rura
6	V500410-06	Zasobnik na naboje
7	V500410-07	Adapter końcówki
8	V500410-08	Końcówka
9	V500410-09	Szczotka do czyszczenia
10	V500410-10	Taca ociekowa